

Abmessungen / Dimensions

- ØA - Außendurchmesser / Outside diameter
- ØB - Stördurchmesser / Clearance diameter
- ØD1 - Bohrungsdurchmesser / Bore diameter
- ØD2 - Dorndurchmesser / Clamp diameter
- L - Gesamtlänge / Overall length
- L1 - Grundabmessung / Reference dimension
- L2 - Grundabmessung / Reference dimension
- L3 - Grundabmessung / Reference dimension
- K - Grundabmessung / Reference dimension
- H - Grundabmessung / Reference dimension
- S/E - Spanschrauben / Clamping screw size

Technische Daten / Technical Data

- TKN - Drehmoment / Torque
- TA - Anziehmoment der Spanschraube / Installation torque per screw
- J - Massenträgheitsmoment / Moment of inertia
- n_{max} - max. Drehzahl / max. speed
- M - Masse / Weight

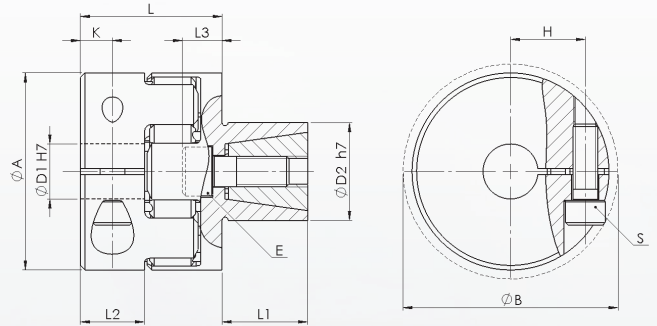

Bestellbeispiel / Ordering Example:

WKE/ND-19	12	20	98	SX
Typ / Type	ØD1	ØD2	Zahnkranz / spider	Option

Typ / Type		Abmessungen / Dimensions													Technische Daten / Technical Data				
WKE/ND	TKN		L	ØA	ØD1	ØD2	L1	L2	L3	ØB	K	H	S	E	TA (S)	TA (E)	J ¹	n _{max}	M ¹
	98° ShA	92° ShA																	
	Nm		mm											ISO 4762		Nm	Nm	kg cm ²	min ⁻¹
9	5	3	29	20	5-9	10-16	11	10	9	23,4	5	7,3	M2,5	M4	1,2	8	0,01	18000	0,03
14	12,5	7,5	30	30	6-16	13-25	12,5	11	7	32,2	5	11	M3	M5	2	9	0,07	12000	0,06
19	17	10	41	40	10-24	16-30	20	17	8	45,7	8,5	15	M5	M6	10	15	0,28	9500	0,13
24	60	35	46	55	12-28	23-38	30	20	12	57,4	10	20	M6	M8	17	35	1,13	7000	0,33
28	160	95	48	65	15-35	26-42	36	21	13	72,6	10,5	24,5	M8	M10	42	70	2,22	6000	0,50
38	325	190	69	80	16-45	38-60	45	31	17	83,3	15,5	30	M10	M12	83	120	8,03	4700	1,1

¹ Massenträgheitsmoment und Gewicht sind mit dem größten Bohrungsdurchmesser gerechnet.
 Moment of inertia and weight (mass) are calculated with reference to the largest bore size.

Verfügbar in: 92 Shore 98 Shore 80 Shore 64 Shore

Eigenschaften / Optionen:

- Material: Naben aus Aluminium
- Standardzahnkranz: 98° Sh
- Zahnkranz 64° Sh; 80° Sh; 92° Sh wahlweise
- die Kontaktflächen müssen öl- und fettfrei sein
- die Wellentoleranz sollte innerhalb der Passungstoleranz g6 oder h7 liegen
- Passfedernut nach DIN 6885 wahlweise
- Sonderausführung in Edelstahl wahlweise
- leichte Montage
- torsionssteif
- wartungsfrei
- verschleißfrei
- korrosionsbeständig
- Ausgleich von Wellenversatz
- geringes Massenträgheitsmoment
- geringer Einbauraum
- geeignet für dynamische Anwendungen
- preiswert
- gute Rundlaufgenauigkeit
- schwingungsdämpfend
- elektrisch isolierend
- steckbar
- spielfrei
- kurze Bauform
- spielfrei

Characteristics / Options:

- Material: hubs made of aluminium
- standard spider: 98° Sh
- spider 64° Sh; 80° Sh; 92° Sh optional
- contact surface have to be oil- and grease-free
- shaft tolerance should be within the fitting tolerance g6 or h7
- keyway acc. DIN 6885 optional
- special design in stainless steel optional
- easy mounting
- torsionally rigid
- maintenance-free
- wear-resistant
- corrosion-resistant
- compensation of shaft offset
- low moment of inertia
- small installation space
- suitable for dynamic applications
- low-cost
- good concentricity
- vibration damping
- electrically isolating
- press-fit design
- backlashfree
- compact, reduced length
- backlash-free

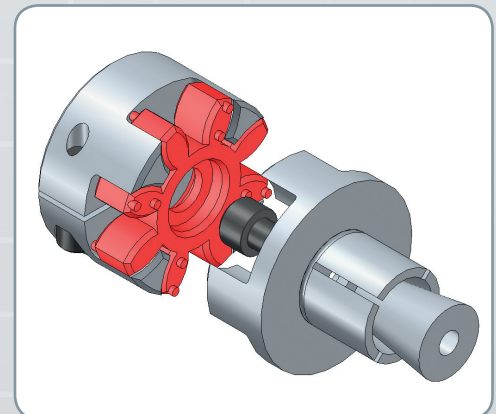

Übersicht elastomere Leistungsdaten

Overview elastomer insert / spider performance data



- CT_{stat} - Statische Drehfedersteife / Static torsional stiffness
- CT_{din} - Dynamische Drehfedersteife / Dynamic torsional stiffness
- CR - radiale Federsteife / radial stiffness
- ΔKr - max. radialer Versatz / max. parallel misalignment
- ΔKa - max. axialer Versatz / max. axial misalignment
- ΔKw - max. winkelliger Versatz / max. angular misalignment
- TKN - Drehmoment / Torque





Typ / Type	Shorehärte / Shore hardness	Drehfedersteife / Torsional stiffness			Versatz / Misalignment			TKN
		CT _{stat}	CT _{din}	C _r	Kr	Ka	Kw	
		[Nm/rad]			[mm]		[°]	
5	80 Sh.A	3,2	10	82	0,12	+0,4 / -0,2	1,1	0,3
	92 Sh.A	5,2	16	154	0,06	+0,4 / -0,2	1	0,5
	98 Sh.A	8,3	25	296	0,04	+0,4 / -0,2	0,9	0,9
7	80 Sh.A	8,6	26	114	0,15	+0,6 / -0,3	1,1	0,7
	92 Sh.A	14,3	43	219	0,1	+0,6 / -0,3	1	1,2
	98 Sh.A	22,9	69	421	0,06	+0,6 / -0,3	0,9	2
	64 Sh.D	34,8	103	630	0,04	+0,6 / -0,3	0,8	2,4
9	80 Sh.A	17	52	125	0,19	+0,8 / -0,4	1,1	1,8
	92 Sh.A	31,5	95	262	0,13	+0,8 / -0,4	1	3
	98 Sh.A	51,6	155	518	0,08	+0,8 / -0,4	0,9	5
	64 Sh.D	74,6	224	769	0,05	+0,8 / -0,4	0,8	6
14	80 Sh.A	60	180	153	0,21	+1 / -0,5	1,1	4
	92 Sh.A	114,6	344	335	0,15	+1 / -0,5	1	7,5
	98 Sh.A	171,9	513	655	0,09	+1 / -0,5	0,9	12,5
	64 Sh.D	234,2	702	855	0,06	+1 / -0,5	0,8	16
19	80 Sh.A	340	1.030	582	0,15	+1,2 / -0,5	1,1	5
	92 Sh.A	570	1.720	1.125	0,1	+1,2 / -0,5	1	10
	98 Sh.A	860	2.580	2.010	0,06	+1,2 / -0,5	0,9	17
	64 Sh.D	1.240	3.720	2.950	0,04	+1,2 / -0,5	0,8	21
24	92 Sh.A	1.430	4.300	1.490	0,14	+1,4 / -0,5	1	35
	98 Sh.A	2.060	6.190	2.550	0,1	+1,4 / -0,5	0,9	60
	64 Sh.D	2.980	8.930	3.695	0,07	+1,4 / -0,5	0,8	75
28	92 Sh.A	2.290	6.880	1.785	0,15	+1,5 / -0,7	1	95
	98 Sh.A	3.440	10.314	3.210	0,11	+1,5 / -0,7	0,9	160
	64 Sh.D	4.350	13.050	4.350	0,08	+1,5 / -0,7	0,8	200
38	92 Sh.A	4.580	13.752	2.350	0,17	+1,8 / -0,7	1	190
	98 Sh.A	7.160	21.486	4.410	0,12	+1,8 / -0,7	0,9	325
	64 Sh.D	10.540	31.620	6.475	0,09	+1,8 / -0,7	0,8	405
42	92 Sh.A	6.300	24.300	2.440	0,19	+2 / -1,0	1	265
	98 Sh.A	19.200	48.000	5.575	0,14	+2 / -1,0	0,9	450
	64 Sh.D	27.580	71.700	7.280	0,1	+2 / -1,0	0,8	560
48	92 Sh.A	7.850	18.055	2.590	0,23	+2,1 / -1,0	1	310
	98 Sh.A	22.370	55.925	5.950	0,16	+2,1 / -1,0	0,9	525
	64 Sh.D	36.200	90.500	8.280	0,11	+2,1 / -1,0	0,8	655
55	92 Sh.A	15.480	21.375	2.980	0,24	+2,2 / -1,0	1	410
	98 Sh.A	42.120	61.550	6.690	0,17	+2,2 / -1,0	0,9	685
	64 Sh.D	105.730	130.200	9.250	0,12	+2,2 / -1,0	0,8	825
65	92 Sh.A	17.900	23.800	3.245	0,25	+2,6 / -1,0	1	900
	64 Sh.A	118.500	189.190	8.870	0,18	+2,6 / -1,0	0,9	1175

- * Dynamische Drehsteifigkeit 0,5 x TKN
- * Dynamic torsional stiffness at 0,5 x TKN

Bei Drehzahlen über 30 m/s empfehlen wir ein dynamisches Auswuchten der Kupplung
 At speeds over 30 m/s we recommend dynamic balancing of the coupling

Empfohlene Temperaturbereiche der Kupplungssterne

Temperature range for elastomer inserts / spiders

Kupplungssterne / servo insert	Farbe / colour	Dauertemperatur (°C) / continuous temperature (°C)	kurzfristige max. Temperatur (°C) / short term max. temperature (°C)
92 Shore A	 gelb / yellow	-40 bis +90	-50 bis +120
98 Shore A	 rot / red	-30 bis +90	-40 bis +120
80 Shore A	 blau / blue	-50 bis +80	-60 bis +120
64 Shore D	 grün / green	-50 bis +120	-60 bis +150